



Installation instructions for part 99-8905B

Subaru 2012-2015 99-8905B

KIT FEATURES

- ISO DIN radio provision with pocket
- **Painted Matte Black**



KIT COMPONENTS

- A) Radio trim panel • B) Radio brackets • C) Pocket • D) (4) #8 x 3/8" Phillips screws

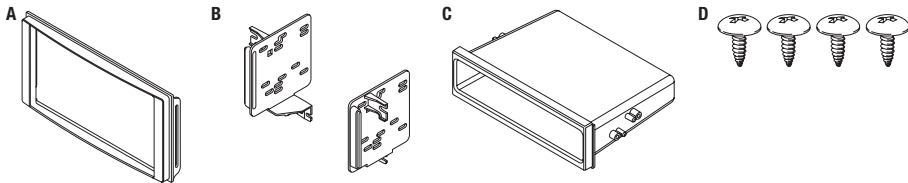

APPLICATIONS

SUBARU

Forester (without NAV)	2014-2015	WRX (without NAV)	2015
Impreza (without NAV)	2012-2014	XV Crosstrek (without NAV)	2013-2014

Table of Contents

Dash Disassembly	2
Kit Assembly	
– ISO DIN radio provision with pocket.....	3

TOOLS REQUIRED

- Panel removal tool • Phillips screwdriver

WIRING & ANTENNA CONNECTIONS (sold separately)

Wiring Harness: • 70-7552

Antenna Adapter: • Not required

CAUTION! Metra recommends disconnecting the negative battery terminal before beginning any installation, unless the vehicle manufacturer recommends against so. Please check with your local Dealership for more information. All accessories, switches, climate controls panels, and especially air bag indicator lights must be connected before reconnecting the battery or cycling the ignition. Also, do not remove the factory radio with the key in the on position, or the vehicle running. It would be best to remove the key from the ignition and then wait a few seconds before removing the factory radio.

Dash Disassembly

1. Disconnect the air selector cable located on the driver's side of the center console, behind the dash and above the gas pedal. (Figures A & B)
2. Open the glove box and squeeze in on the sides to remove it.
3. Disconnect the temperature selector cable located on the passenger side of the center console, behind the glove box. (Figure C)

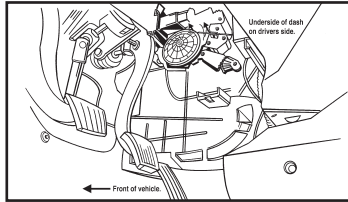

(Figure A)

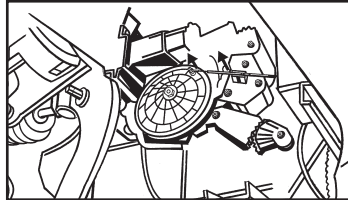

(Figure B)

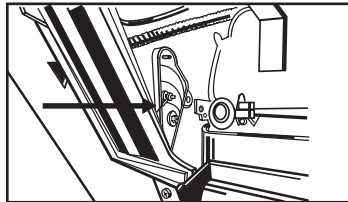

(Figure C)

4. Unclip and remove the trim panel surrounding the factory radio including the a/c vents and climate controls. (Figure D)
5. Remove (4) Phillip screws from the factory radio and remove. (Figure E)

Continue to kit assembly

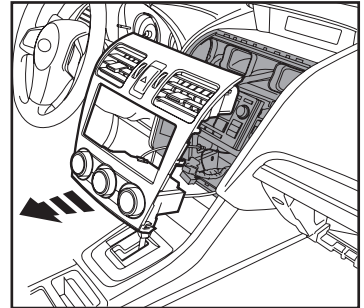

(Figure D)

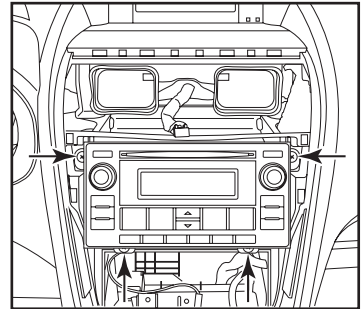

(Figure E)

Kit Assembly

ISO DIN radio provision with pocket

1. Remove the metal DIN sleeve and trim ring from the aftermarket radio.
2. Attach the Radio Brackets to the Radio Trim Panel. (Figure A)
3. Secure the pocket to the completed assembly using (4) #8 x 3/8" Phillips screws provided. (Figure B)
4. Slide the radio in from the back of the kit, and then secure the radio to the completed assembly using screws supplied with the radio. (Figure C)
5. Locate the factory wiring harness in the dash. Metra recommends using the proper mating adapter from Metra or AXCESS. Re-connect the negative battery terminal and test the radio for proper operation.
6. Reassemble the dash in reverse order of disassembly.

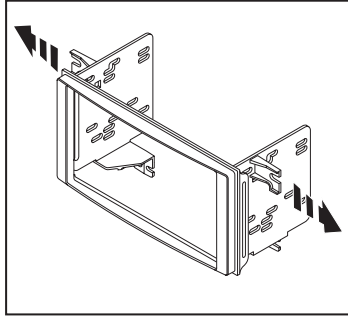

(Figure A)

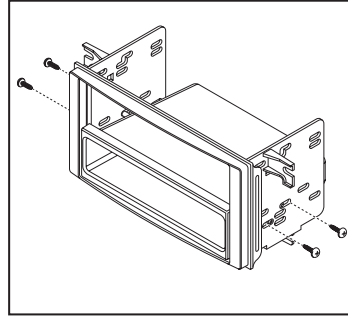

(Figure B)

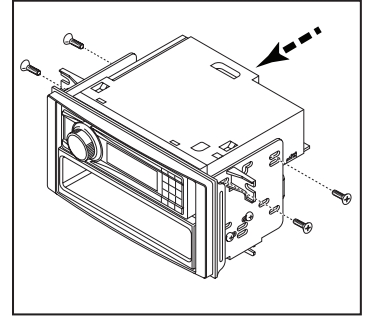

(Figure C)



Installation instructions for part 99-8905B



IMPORTANT

If you are having difficulties with the installation of this product, please call our Tech Support line at **1-800-253-TECH**. Before doing so, look over the instructions a second time, and make sure the installation was performed exactly as the instructions are stated. Please have the vehicle apart and ready to perform troubleshooting steps before calling.



KNOWLEDGE IS POWER

Enhance your installation and fabrication skills by enrolling in the most recognized and respected mobile electronics school in our industry. Log onto www.installerinstitute.com or call 800-354-6782 for more information and take steps toward a better tomorrow.



Metra recommends MECP certified technicians

REV. 8/3/2015 INST99-8905B



Instrucciones de instalación para 99-8905B

Subaru 2012-2015 99-8905B

CARACTERÍSTICAS DEL KIT

- Provisión de radio ISO DIN con cavidad
- **Pintura negro mate**



COMPONENTES DEL KIT

- A) Panel de moldura para radio • B) Soportes para radio • C) Cavidad • D) (4) Tornillos Phillips #8 de 3/8"

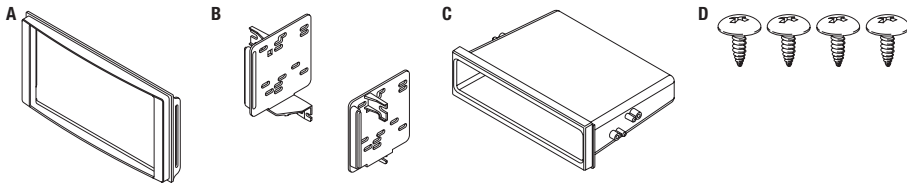

APLICACIONES

SUBARU

Forester (sin NAV)	2014-2015	WRX (sin NAV)	2015
Impreza (sin NAV)	2012-2014	XV Crosstrek (sin NAV)	2013-2014

Indice

Desmontaje del tablero	2
Ensamble del kit	
– Provisión de radio ISO DIN con cavidad	3

HERRAMIENTAS REQUERIDAS

- Herramienta para quitar paneles
- Destornillador Phillips

CABLEADO Y CONEXIONES DE ANTENA

(se venden por separado)

Arnés de cableado: • 70-7552

Adaptador de antena: • No se requiere

¡PRECAUCIÓN! Meta recomienda desconectar la terminal negativa de la batería antes de iniciar cualquier instalación, a menos que el fabricante del vehículo recomiende lo contrario. Verifique con su concesionario local si existe más información. Todos los accesorios, interruptores, paneles de controles de clima y especialmente las luces del indicador de las bolsas de aire deben estar conectados antes de reconectar la batería o ciclar la ignición. Además, no quite el radio de fábrica con la llave en la posición de encendido ni con el vehículo funcionando. Sería mejor retirar la llave de la ignición y esperar unos cuantos segundos antes de quitar el radio de fábrica.

Desmontaje del tablero

1. Desconecte el cable selector de aire del lado del conductor de la consola central detrás del tablero sobre el pedal del acelerador. (Figuras A & B)
2. Abra la guantera y apretar en en los laterales para extraerla.
3. Desconecte el cable del selector de temperatura situado en el lado del pasajero de la consola central , detrás de la guantera. (Figura C)

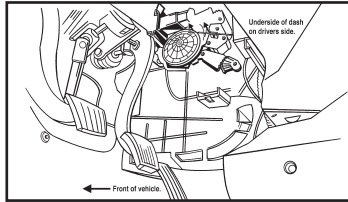

(Figura A)

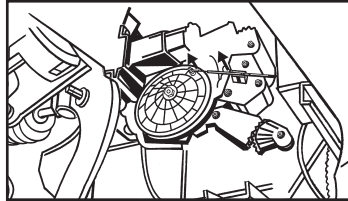

(Figura B)

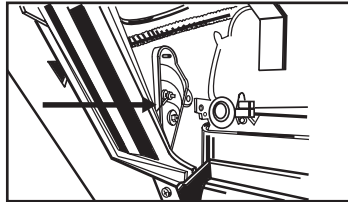

(Figura C)

4. Desenganche y quite el panel de moldura que rodea el radio de fábrica, incluyendo las rejillas del aire acondicionado y los controles de clima. (Figura D)
5. Retirar (4) tornillos Phillips de la radio de fábrica y retirar. (Figura E)
Continuará la ensamble del kit

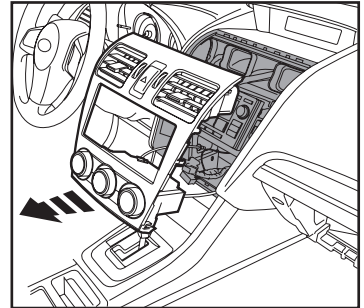

(Figura D)

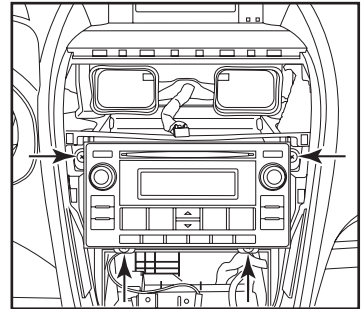

(Figura E)

Ensamble del kit

Provisión de radio ISO DIN con cavidad

1. Quite la manga de metal DIN y el anillo de moldura del radio de mercado secundario.
2. Fije los soportes de Radio en el Panel de ajuste de Radio. (Figura A)
3. Asegure el bolsillo para el conjunto completo usando (4) #8 x 3/8" tornillos Phillips proporcionados. (Figura B)
4. Deslice el radio en la parte posterior del kit de y luego fijar la radio para el montaje terminado usando los tornillos suministrados con el radio. (Figura C)
5. Localice el arnés de cableado de fábrica en el tablero. Metra recomienda que use adaptadores adecuados de acoplamiento de Metra o de AXXESS. Vuelva a conectar la terminal negativa de la batería y pruebe el radio para verificar que funcione correctamente.
6. Vuelva a armar el tablero al revés de como lo desarmó.

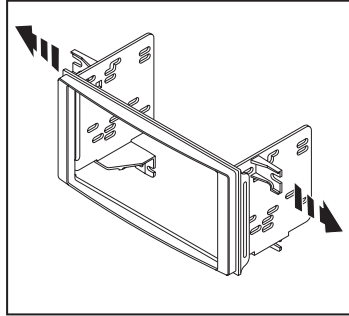

(Figura A)

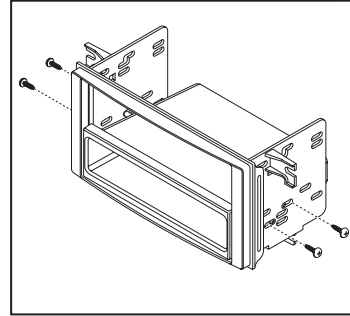

(Figura B)

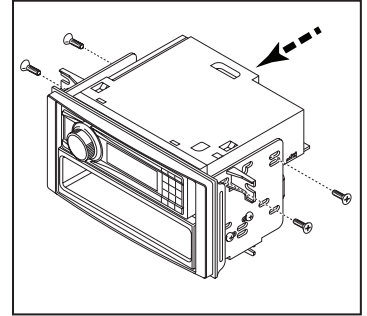

(Figura C)



Instrucciones de instalación para 99-8905B



REV. 8/3/2015 INST99-8905B

IMPORTANTE

Si tiene dificultades con la instalación de este producto, llame a nuestra línea de soporte técnico al **1-800-253-TECH**. Antes de hacerlo, revise las instrucciones por segunda vez y asegúrese de que la instalación se haya realizado exactamente como se indica en las instrucciones. Por favor tenga el vehículo desarmado y listo para ejecutar los pasos de resolución de problemas antes de llamar.



EL CONOCIMIENTO ES PODER

Mejore sus habilidades de instalación y fabricación inscribiéndose en la escuela de dispositivos electrónicos móviles más reconocida y respetada de nuestra industria. Regístrese en www.installerinstitute.com o llame al 800-354-6782 para obtener más información y avance hacia un futuro mejor.



Metra recomienda técnicos con certificación del Programa de Certificación en Electrónica Móvil (Mobile Electronics Certification Program, MECP).