

- ▶ ISO and DIN unit provisions
- ▶ Pocket (holds 2 jewel cases)

KIT COMPONENTS

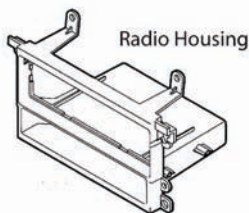

Radio Housing



(4) #8 x 1/2" Phillips Pan-head Screws

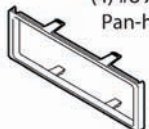

ISO Trimming

Bracket Set #1

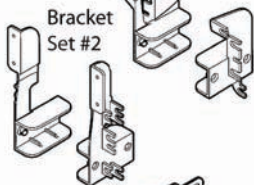

Bracket Set #2

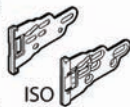

ISO Brackets

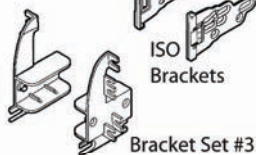

Bracket Set #3

TOOLS REQUIRED



Phillips screwdriver



Cutting tool



Socket wrench

99-7417 AT-710NI AW-710NI

INSTALLATION INSTRUCTIONS APPLICATIONS

CAR

PAGE

INFINITI	
I-30 1996-99.....	9
MERCURY	
Villager 1993-95.....	1
Villager 1996-98.....	1
Villager 1999-02.....	2
NISSAN	
200SX 1995-98.....	2
240SX 1995-98.....	3
Altima 1998-01.....	3
Frontier 1998-01.....	4
Frontier 2002-04.....	4
Maxima 1995-99.....	5
Maxima 2000-03*.....	5
Pathfinder 1996-00/Infinity QX4 1997-00.....	6
Pathfinder 2001-03.....	6
Quest 1993-95.....	7
Quest 1996-98.....	7
Quest 1999-02.....	2
Sentra 1995-99.....	8
Xterra 2000-01.....	8
Xterra 2002-04.....	4

* Fits all models EXCEPT the Bose and Comfort & Convenience pkgs.



KNOWLEDGE IS POWER

Enhance your installation and fabrication skills by enrolling in the most recognized and respected mobile electronics school in our industry. Log onto www.installerinstitute.com or call 800-354-6782 for more information and take steps toward a better tomorrow.



1-800-221-0932 www.metraonline.com

MERCURY Villager 1993-95

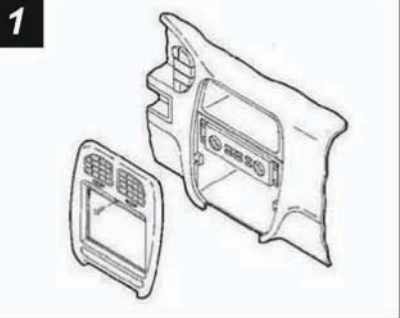

1
Disconnect the negative battery terminal to prevent an accidental short circuit. Remove (1) screw above the climate controls. Unclip the radio trim bezel and remove. Remove (4) Phillips screws securing the factory radio housing and remove the housing. Disconnect the wiring. Remove (8) Phillips screws securing the factory radio to the factory radio housing and remove the radio.

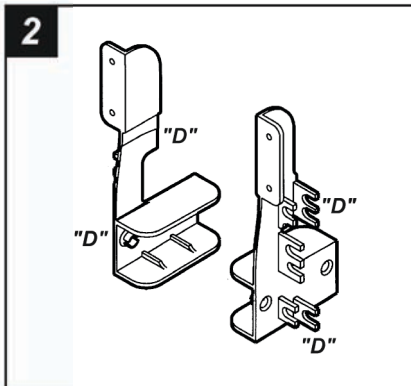

2
Cut and remove all mounting tabs on **Bracket Set #2** EXCEPT tabs "D". (The tabs can be identified by the stamped letter by each tab). Skip to the Installation Instructions for ALL VEHICLES on Page #9.

MERCURY Villager 1996-98

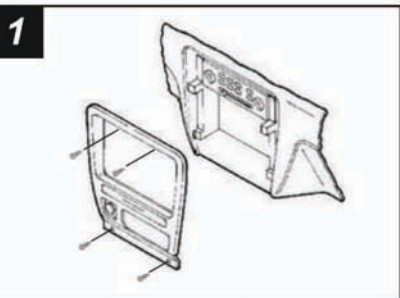

1
Disconnect the negative battery terminal to prevent an accidental short circuit. Remove (4) plastic screws from the base of the storage compartment. Pop out (4) anchor clips (securing the screws) and remove the compartment. Remove (2) Phillips screws from the base of the radio trim bezel. Remove (2) Phillips screws above the radio opening. Remove the ashtray. Pull up and out on the radio trim bezel and remove the bezel. Remove (4) Phillips screws securing the factory radio housing and remove the housing. Disconnect the wiring. Remove (2) Phillips screws securing the factory radio to the housing and remove the radio.

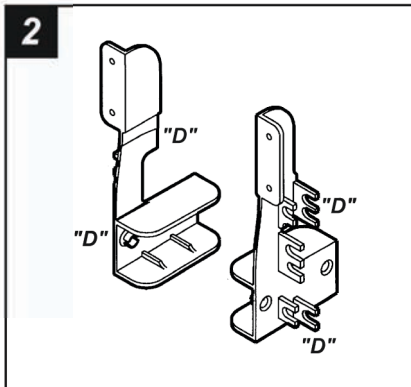

2
Cut and remove all mounting tabs on **Bracket Set #2** EXCEPT tabs "D". (The tabs can be identified by the stamped letter by each tab). Skip to the Installation Instructions for ALL VEHICLES on Page #9.

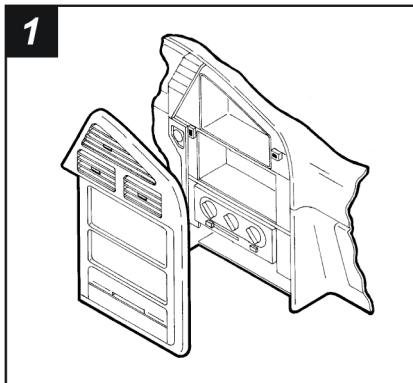

Disconnect the negative battery terminal to prevent an accidental short circuit. Open the ashtray/cupholder assembly, depress the retaining clips on each side and remove the assembly. Remove (2) Phillips screws from each side of the ashtray/cupholder assembly. Remove (4) plastic rivets from the lower pocket and slide the pocket back. (NOTE: It is NOT necessary to remove the pocket. Unclip the dash trim bezel and remove. Remove (4) Phillips screws securing the factory head unit and disconnect the wiring.

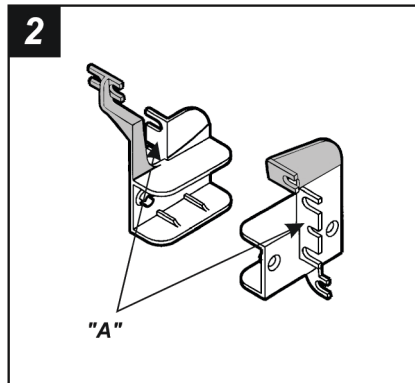

Cut **Bracket Set #1** along the scored lines removing the SHADED portions of the Brackets. Cut and remove all mounting tabs EXCEPT tabs "A". (The tabs can be identified by the stamped letter by each tab). Skip to the Installation Instructions for ALL VEHICLES on Page #9.

NISSAN 200SX 1995-98

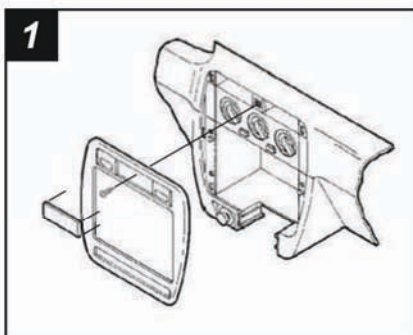

Disconnect the negative battery terminal to prevent an accidental short circuit. Unclip the dummy plate from the center of the switch panel (above the radio opening). Unclip the radio trim bezel and remove. Remove (4) Phillips screws securing the factory head unit and disconnect the wiring. Remove (2) Phillips screws securing the factory cupholder and remove.

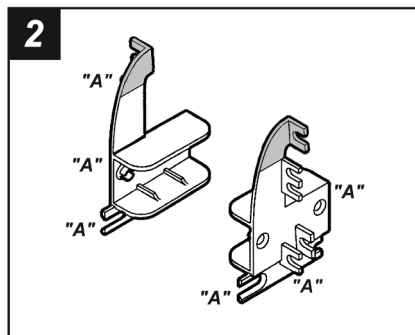

Cut **Bracket Set #3** along the scored lines removing the SHADED portions of the Brackets. Cut and remove all mounting tabs EXCEPT tabs "A". (The tabs can be identified by the stamped letter by each tab). Skip to the Installation Instructions for ALL VEHICLES on Page #9.

NISSAN 240SX 1995-98

1

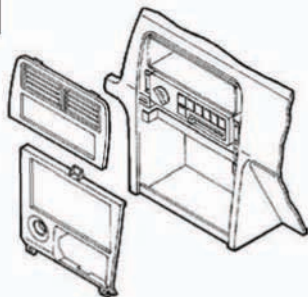

Disconnect the negative battery terminal to prevent an accidental short circuit. Unclip the climate control trim bezel and remove (2) screws exposed. Unclip the gear shifter trim bezel and remove (2) screws exposed. Remove the ashtray and (1) screw exposed. Unclip the radio trim bezel (the factory head unit, pocket and mounting brackets are secured to the bezel). Disconnect the wiring. Remove the screws securing the mounting brackets to the assembly and remove the brackets.

2

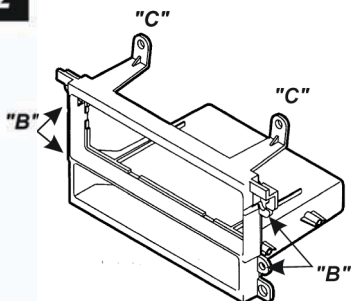

Cut and remove all mounting tabs on the **Radio Housing EXCEPT** tabs "B" and "C". (The tabs can be identified by the stamped letter on each tab). Skip to the Installation Instructions for ALL VEHICLES on Page #9.

NISSAN Altima 1998-01

1

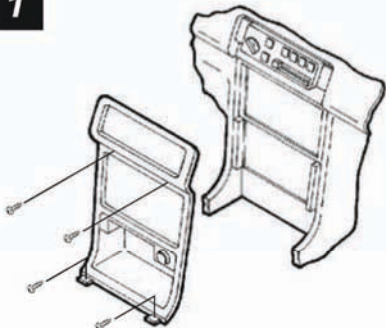

Disconnect the negative battery terminal to prevent an accidental short circuit. Unclip the gear shifter trim bezel and remove (2) Phillips screws exposed. Remove (2) Phillips screws above the radio opening. Unclip the radio trim bezel. Remove (4) Phillips screws from the factory head unit and disconnect the wiring.

2

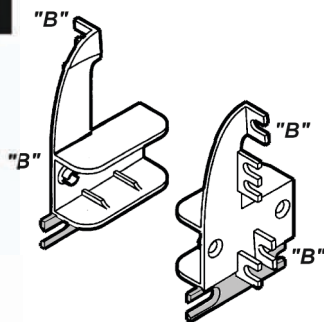

Cut **Bracket Set #3** along the scored lines removing the SHADED portions of the Brackets. Cut and remove all mounting tabs EXCEPT tabs "B". (The tabs can be identified by the stamped letter by each tab). Skip to the Installation Instructions for ALL VEHICLES on Page #9.

NISSAN Frontier 1998-01

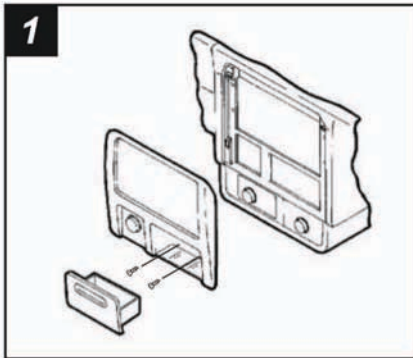

Disconnect the negative battery terminal to prevent an accidental short circuit. Remove the ashtray and (2) Phillips screws exposed in the ashtray cavity. Unclip the radio trim bezel and remove. Remove (4) Phillips screws securing the factory head unit and disconnect the wiring.

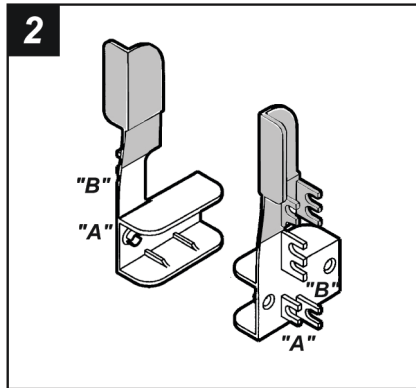

Cut **Bracket Set #2** along the scored lines removing the SHADED portions of the Brackets. Cut and remove all mounting tabs EXCEPT tabs "A" and "B". (The tabs can be identified by the stamped letter by each tab). Skip to the Installation Instructions for ALL VEHICLES on Page #9.

NISSAN Frontier / Xterra 2002-04

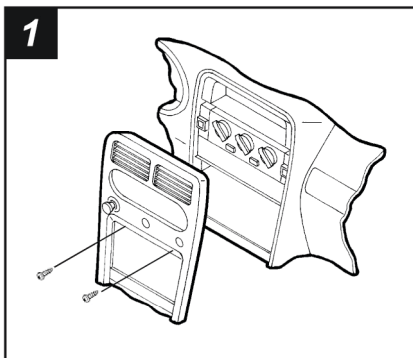

Disconnect the negative battery terminal to prevent an accidental short circuit. Unclip the gear shifter trim bezel and remove. Remove (2) Phillips screws exposed in the shifter cavity. Remove (2) Phillips screws under the climate control cluster. Unclip the radio trim bezel and remove. Remove (4) Phillips screws securing the factory head unit and disconnect the wiring. **CAUTION: DO NOT CYCLE THE KEY WHEN REMOVING A DASH WITH PASSENGER AIRBAG ON/OFF SWITCH).**

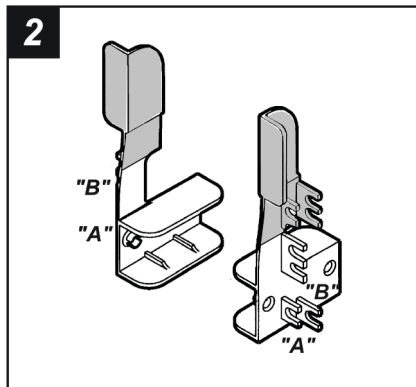

Cut **Bracket Set #2** along the scored lines removing the SHADED portions of the Brackets. Cut and remove all mounting tabs EXCEPT tabs "A" and "B". (The tabs can be identified by the stamped letter by each tab). Skip to the Installation Instructions for ALL VEHICLES on Page #9.

NISSAN Maxima 1995-99

1

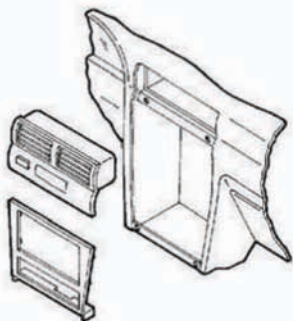

Disconnect the negative battery terminal to prevent an accidental short circuit. Unclip the gear shifter trim bezel and remove (2) screws exposed. Remove (1) screw to the left of the ashtray and unclip the ashtray assembly. Unclip the clock/vent assembly and remove. Remove (4) screws from the top of the mounting bracket assembly. Disconnect the wiring and remove the assembly. Remove the screws securing the mounting brackets to the assembly and remove the brackets.

2

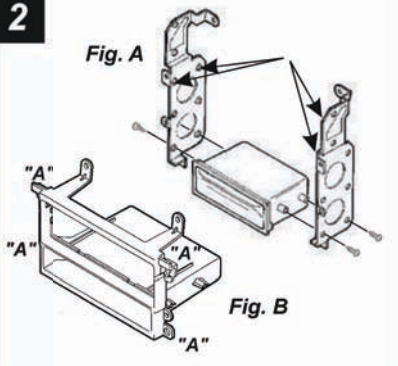

Using a hammer, flatten the protruding screw holes on the factory mounting brackets. Mount the factory pocket to the brackets with those screws previously removed in step #1 (Fig. A). Cut and remove all mounting tabs on the **Radio Housing EXCEPT** tabs "A" (Fig. B). The tabs can be identified by the stamped letter on each tab. Skip to the Installation Instructions for ALL VEHICLES on Page #9.

NISSAN Maxima 2000-03

1

Illustration not available

Disconnect the negative battery terminal to prevent an accidental short circuit. Unclip the vent/radio trim bezel assembly and remove. (NOTE: For Bose systems, the vent assembly will be removed without the bezel). Remove the ashtray insert and (1) Phillips screw exposed. Unclip the gear shifter bezel/ashtray assembly and remove. Remove (2) Phillips screws above the factory head unit and (2) Phillips screws below the climate control panel. Remove the head unit/climate control panel assembly and disconnect the wiring.

2

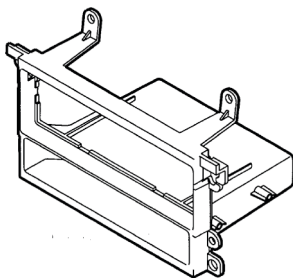

Cut and remove all mounting tabs on the **Radio Housing**. Skip to the Installation Instructions for ALL VEHICLES on Page #9.

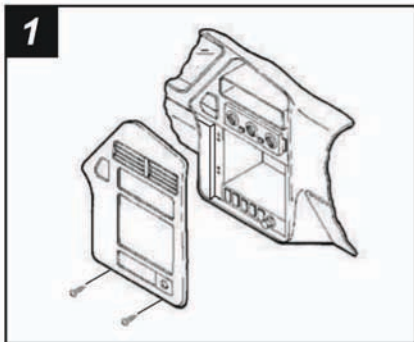

Disconnect the negative battery terminal to prevent an accidental short circuit. Remove (2) screws from the base of the radio trim bezel. Unclip the bottom edge of the radio trim bezel and disconnect the hazard light, defroster, wiper and cigarette lighter wiring. Remove the radio trim bezel. Remove (4) screws securing the factory head unit and disconnect the wiring.

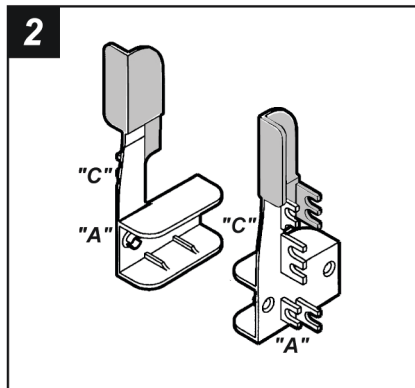

Cut **Bracket Set #2** along the scored lines removing the SHADED portions of the Brackets. Cut and remove all mounting tabs EXCEPT tabs "A" and "C". (The tabs can be identified by the stamped letter by each tab). Skip to the Installation Instructions for ALL VEHICLES on Page #9.

NISSAN Pathfinder 2001-03



Disconnect the negative battery terminal to prevent an accidental short circuit. Using a screwdriver, pry out on the top of the vent assembly (w/ clock) and remove. Remove (2) Phillips screws from the top of the radio trim bezel and remove. Remove (4) Phillips screws securing the factory head unit and disconnect the wiring.

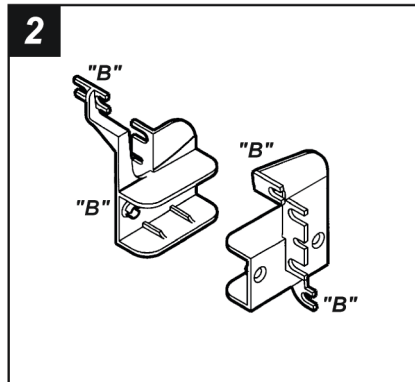

Cut and remove all mounting tabs from **Bracket Set #1** EXCEPT tabs "B". (The tabs can be identified by the stamped letter by each tab). Skip to the Installation Instructions for ALL VEHICLES on Page #9.

NISSAN Quest 1996-98

1

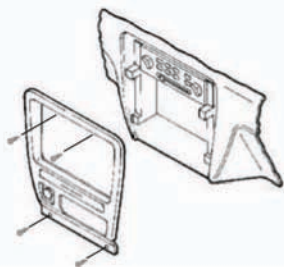

Disconnect the negative battery terminal to prevent an accidental short circuit. Remove (4) plastic screws from the base of the storage compartment. Pop out (4) anchor clips (securing the screws) and remove the compartment. Remove (2) Phillips screws from the base of the radio trim bezel. Remove (2) Phillips screws above the radio opening. Remove the ashtray. Pull up and out on the radio trim bezel and remove the bezel. Remove (4) Phillips screws securing the factory radio housing and remove the housing. Disconnect the wiring. Remove (2) Phillips screws securing the factory radio to the housing and remove the radio.

2

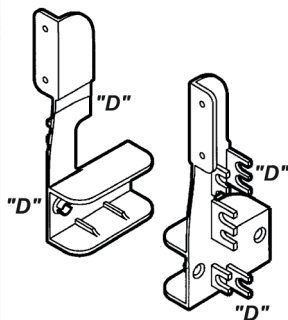

Cut and remove all mounting tabs on **Bracket Set #2 EXCEPT** tabs "D". (The tabs can be identified by the stamped letter by each tab). Skip to the Installation Instructions for ALL VEHICLES on Page #9.

NISSAN Quest 1993-95

1

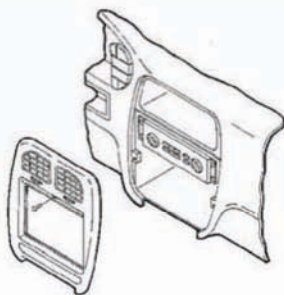

Disconnect the negative battery terminal to prevent an accidental short circuit. Remove (1) screw above the climate controls. Unclip the radio trim bezel and remove. Remove (4) Phillips screws securing the factory radio housing and remove the housing. Disconnect the wiring. Remove (8) Phillips screws securing the factory radio to the factory radio housing and remove the radio.

2

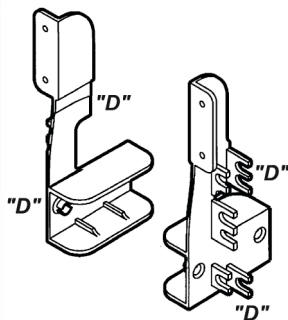

Cut and remove all mounting tabs on **Bracket Set #2 EXCEPT** tabs "D". (The tabs can be identified by the stamped letter by each tab). Skip to the Installation Instructions for ALL VEHICLES on Page #9.

NISSAN Sentra 1995-99

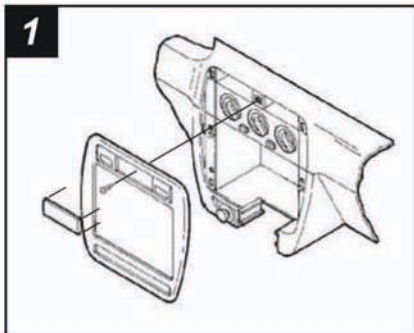

Disconnect the negative battery terminal to prevent an accidental short circuit. Unclip the dummy plate from the center of the switch panel (above the radio opening). Unclip the radio trim bezel and remove. Remove (4) Phillips screws securing the factory head unit and disconnect the wiring. Remove (2) Phillips screws securing the factory cupholder and remove.

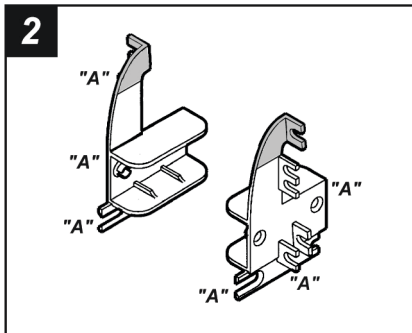

Cut **Bracket Set #3** along the scored lines removing the SHADED portions of the Brackets. Cut and remove all mounting tabs EXCEPT tabs "A". (The tabs can be identified by the stamped letter by each tab). Skip to the Installation Instructions for ALL VEHICLES on Page #9.

NISSAN Xterra 2000-01

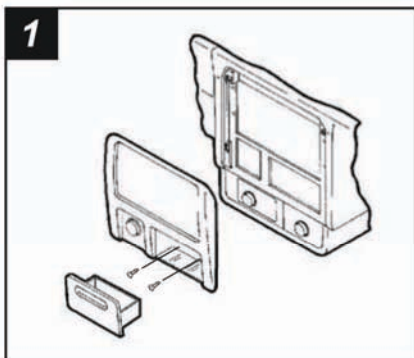

Disconnect the negative battery terminal to prevent an accidental short circuit. Remove the ashtray and (2) Phillips screws exposed in the ashtray cavity. Unclip the radio trim bezel and remove. Remove (4) Phillips screws securing the factory head unit and disconnect the wiring.

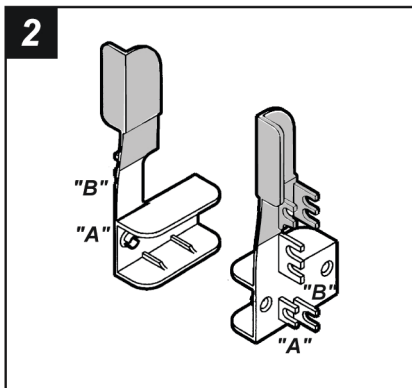

Cut **Bracket Set #2** along the scored lines removing the SHADED portions of the Brackets. Cut and remove all mounting tabs EXCEPT tabs "A" and "B". (The tabs can be identified by the stamped letter by each tab). Skip to the Installation Instructions for ALL VEHICLES on Page #9.

1

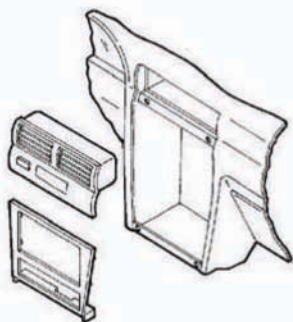

Disconnect the negative battery terminal to prevent an accidental short circuit. Unclip the gear shifter trim bezel and remove (2) screws exposed. Remove (1) screw to the left of the ashtray and unclip the ashtray assembly. Unclip the clock/vent assembly and remove. Remove (4) screws from the top of the mounting bracket assembly. Disconnect the wiring and remove the assembly. Remove the screws securing the mounting brackets to the assembly and remove the brackets.

2

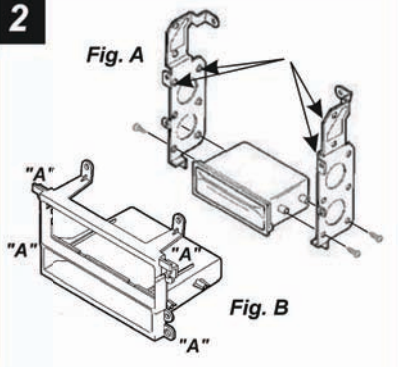

Using a hammer, flatten the protruding screw holes on the factory mounting brackets. Mount the factory pocket to the brackets with those screws previously removed in step #1 (Fig. A). Cut and remove all mounting tabs on the **Radio Housing EXCEPT** tabs "A" (Fig. B). The tabs can be identified by the stamped letter on each tab. Skip to the Installation Instructions for ALL VEHICLES on Page #9.

ALL VEHICLES

3

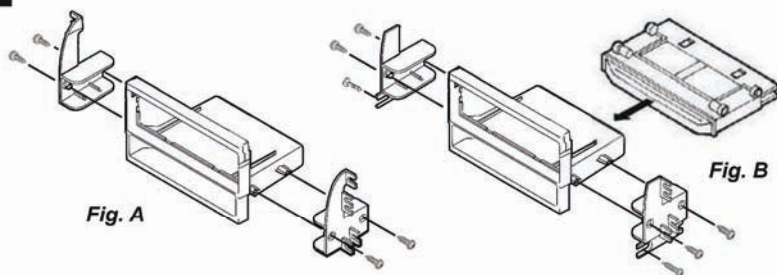

240SX, I-30, MAXIMA: Skip to step #4.

ALTIMA, FRONTIER, PATHFINDER, QUEST, VILLAGER, XTERRA: Cut and remove the mounting tabs from the **Radio Housing** and mount the converted Brackets to the Housing with (4) #8 x Ω Phillips Flat-head Screws supplied (Fig. A).

200SX, SENTRA: Cut and remove the mounting tabs from the **Radio Housing**. Mount one of the converted Brackets to the Housing with (2) #8 x 1/2" Phillips Flat-head Screws supplied and mount one side of the cupholder to the Bracket with (1) factory screw and (1) locating pin. Mount the other Bracket to the Housing with (2) #8 x 1/2" Phillips Flat-head Screws supplied and mount the other side of the cupholder with (1) factory screw and (1) locating pin (Fig. B).

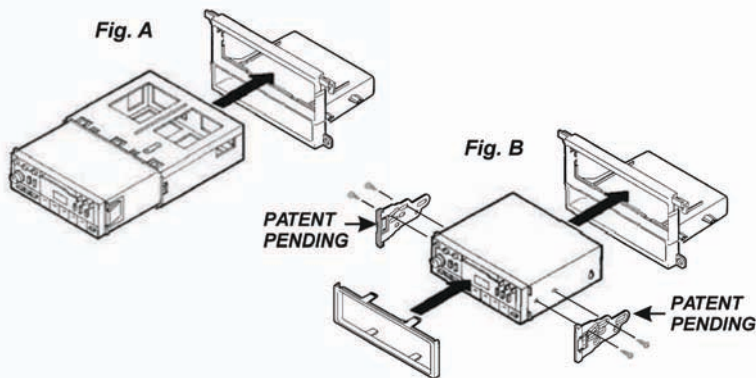

DIN HEAD UNITS: Slide the DIN cage into the kit and secure by bending the metal locking tabs down. Slide the aftermarket head unit into the cage until secure (see Fig. A).

ISO HEAD UNITS: Secure the ISO Brackets to the sides of the aftermarket head unit with the screws supplied with the unit. Slide the head unit assembly into the Radio Housing until the side clips engage and attach the ISO Trimming over the mounted head unit (see Fig. B).

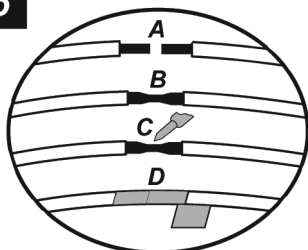

- A) Strip wire ends back 1/2"
- B) Twist ends together
- C) Solder
- D) Tape

Locate the factory wiring harness in the dash. Metra recommends using the proper mating adaptor and making connections as shown. (Isolate and individually tape off the ends of any unused wires to prevent electrical short circuit).

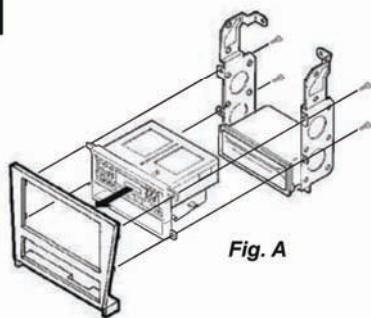

Re-connect the battery terminal and test the unit for proper operation.

MAXIMA 1995-99, I-30: Mount the head unit/kit assembly to the trim bezel and factory bracket assembly with factory screws and mount to the sub-dash with factory screws (Fig. A).

MAXIMA 2000-02: Mount the head unit/kit assembly to the factory bracket assembly with (4) Phillips Flat-head Screws supplied and mount to the sub-dash with factory screws.

240SX: Mount the head unit/kit assembly to the trim bezel (using tabs "B") with factory screws and then to the sub-dash (using tabs "C") with factory screws.

200SX, ALTIMA, FRONTIER, PATHFINDER, QUEST, SENTRA, VILLAGER, XTERRA: Mount the head unit/kit assembly to the sub-dash with factory screws.

- ▶ ISO y DIN disposiciones de la unidad principal
- ▶ Bolsillo (tiene dos cajas de la joya)

COMPONENTES DEL KIT

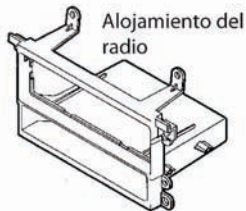

Alojamiento del radio



(4) tornillos Phillips de cabeza de cono achatado n.º 8 x 0.9 in

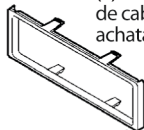

Anillo de terminación ISO

Juego de soportes n.º 1

Juego de soportes n.º 2



Soportes ISO

Juego de soportes n.º 3



HERRAMIENTAS REQUERIDAS



Destornillador Phillips



Herramienta de corte



Llave de tubo

99-7417 AT-710NI AW-710NI

INSTRUCCIONES DE INSTALACIÓN

APLICACIONES

COCHES

PAGINA

INFINITI	
I-30 1996-99.....	9
MERCURY	
Villager 1993-95.....	1
Villager 1996-98.....	1
Villager 1999-02.....	2
NISSAN	
200SX 1995-98.....	2
240SX 1995-98.....	3
Altima 1998-01.....	3
Frontier 1998-01.....	4
Frontier 2002-04.....	4
Maxima 1995-99.....	5
Maxima 2000-03*.....	5
Pathfinder 1996-00/Infinity QX4 1997-00.....	6
Pathfinder 2001-03.....	6
Quest 1993-95.....	7
Quest 1996-98.....	7
Quest 1999-02.....	2
Sentra 1995-99.....	8
Xterra 2000-01.....	8
Xterra 2002-04.....	4

* Sirve para todos los modelos, SALVO los paquetes Bose y Comfort & Convenience.



1-800-221-0932



www.metraonline.com

MERCURY Villager 1993-95

1

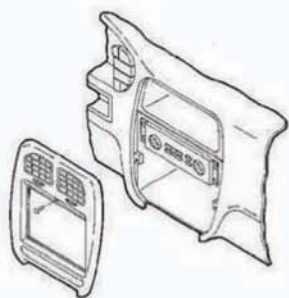

Desconecte el terminal negativo de la batería, a fin de evitar un cortocircuito accidental. Retire (1) tornillo que se encuentra arriba de los controles de clima. Desenganche el marco de terminación del radio y retírelo. Retire (4) tornillos Phillips que sujetan el alojamiento del radio de fábrica y retire el alojamiento. Desconecte el cableado. Retire (8) tornillos Phillips que sujetan el radio de fábrica al alojamiento del radio de fábrica y retire el radio.

2

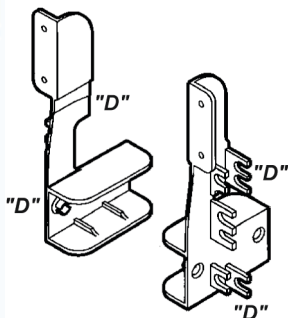

Corte y retire todas las lengüetas de montaje del juego de soportes n.º 2, SALVO las lengüetas "D". (Las lengüetas pueden identificarse por la letra estampada en cada lengüeta). Pase a las Instrucciones de instalación para TODOS LOS VEHÍCULOS en la página n.º 9.

MERCURY Villager 1996-98

1

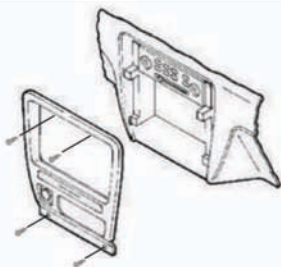

Desconecte el terminal negativo de la batería, a fin de evitar un cortocircuito accidental. Retire (4) tornillos de plástico de la base del compartimiento de almacenamiento. Suelte los (4) ganchos de anclaje (que sujetan los tornillos) y retire el compartimiento. Retire (2) tornillos Phillips de la base del marco de terminación del radio. Retire (2) tornillos Phillips que se encuentran arriba de la abertura del radio. Retire el cenicero. Jale hacia arriba y hacia afuera el marco de terminación del radio y retire el marco. Retire (4) tornillos Phillips que sujetan el alojamiento del radio de fábrica y retire el alojamiento. Desconecte el cableado. Retire (2) tornillos Phillips que sujetan el radio de fábrica al alojamiento y retire el radio.

2

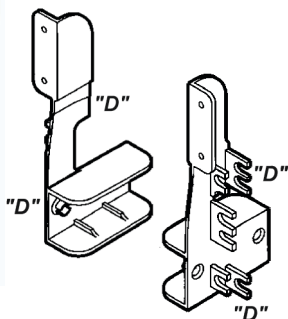

Corte y retire todas las lengüetas de montaje del juego de soportes n.º 2, SALVO las lengüetas "D". (Las lengüetas pueden identificarse por la letra estampada en cada lengüeta). Pase a las Instrucciones de instalación para TODOS LOS VEHÍCULOS en la página n.º 9.

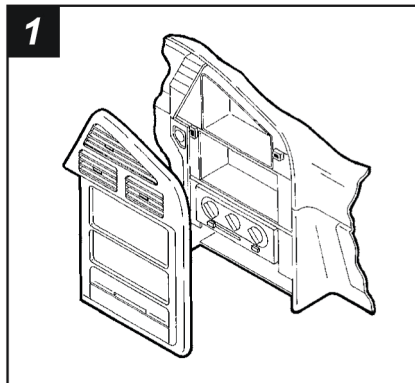

Desconecte el terminal negativo de la batería, a fin de evitar un cortocircuito accidental. Abra el conjunto de cenicero/portavasos, presione los ganchos de retención que se encuentran a cada lado y retire el conjunto. Retire (2) tornillos Phillips de cada lado del conjunto de cenicero/portavasos. Retire (4) remaches de plástico del bolsillo inferior y vuelva a deslizar el bolsillo en su lugar. (NOTA: NO es necesario retirar completamente el bolsillo. Desenganche el marco de terminación del tablero y retírelo. Retire (4) tornillos Phillips que sujetan la unidad central de fábrica y desconecte el cableado.

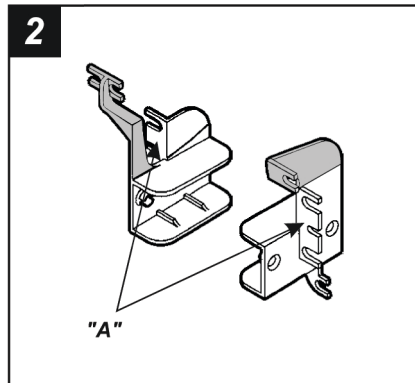

Corte el juego de soportes n.º 1 a lo largo de las líneas marcadas quitando las partes SOMBREADAS de los soportes. Corte y retire todas las lengüetas de montaje, SALVO las lengüetas "A". (Las lengüetas pueden identificarse por la letra estampada en cada lengüeta). Pase a las Instrucciones de instalación para TODOS LOS VEHÍCULOS en la página n.º 9.

NISSAN 200SX 1995-98

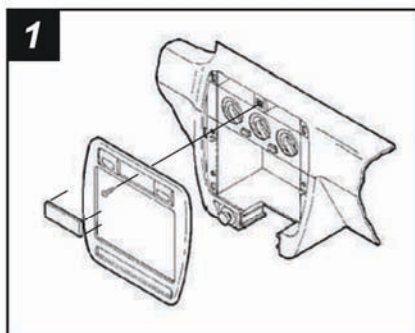

Desconecte el terminal negativo de la batería, a fin de evitar un cortocircuito accidental. Desenganche la placa falsa del centro del panel de interruptores (que se encuentra arriba de la abertura del radio). Desenganche el marco de terminación del radio y retírelo. Retire (4) tornillos Phillips que sujetan la unidad central de fábrica y desconecte el cableado. Retire (2) tornillos Phillips que sujetan el portavasos de fábrica y retírelo.

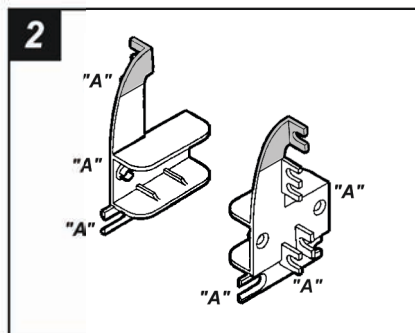

Corte el juego de soportes n.º 3 a lo largo de las líneas marcadas quitando las partes SOMBREADAS de los soportes. Corte y retire todas las lengüetas de montaje, SALVO las lengüetas "A". (Las lengüetas pueden identificarse por la letra estampada en cada lengüeta). Pase a las Instrucciones de instalación para TODOS LOS VEHÍCULOS en la página n.º 9.

NISSAN 240SX 1995-98

1

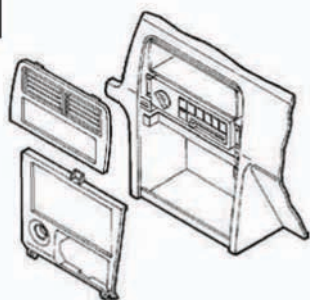

Desconecte el terminal negativo de la batería, a fin de evitar un cortocircuito accidental. Desenganche el marco de terminación de control de clima y retire (2) tornillos expuestos. Desenganche el marco de terminación de la palanca de velocidades y retire (2) tornillos expuestos. Retire el cenicero y (1) tornillo expuesto. Desenganche el marco de terminación del radio (la unidad central de fábrica, el bolsillo y los soportes de montaje están sujetos al marco). Desconecte el cableado. Retire los tornillos que sujetan los soportes de montaje al conjunto y retire los soportes.

2

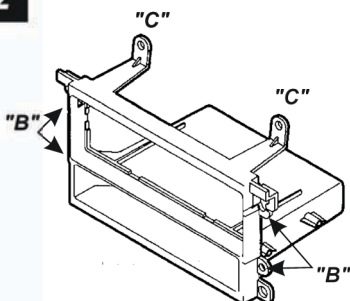

Corte y retire todas las lengüetas de montaje del alojamiento del radio, SALVO las lengüetas "B" y "C". (Las lengüetas pueden identificarse por la letra estampada en cada lengüeta). Pase a las Instrucciones de instalación para TODOS LOS VEHÍCULOS en la página n.º 9.

NISSAN Altima 1998-01

1

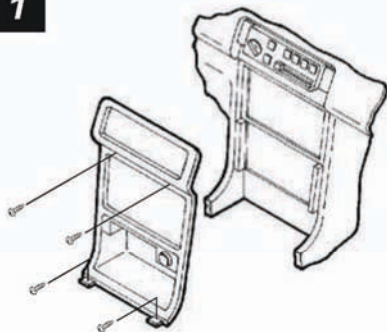

Desconecte el terminal negativo de la batería, a fin de evitar un cortocircuito accidental. Desenganche el marco de terminación de la palanca de velocidades y retire (2) tornillos Phillips expuestos. Retire (2) tornillos Phillips que se encuentran arriba de la abertura del radio. Desenganche el marco de terminación del radio. Retire (4) tornillos Phillips de la unidad central de fábrica y desconecte el cableado.

2

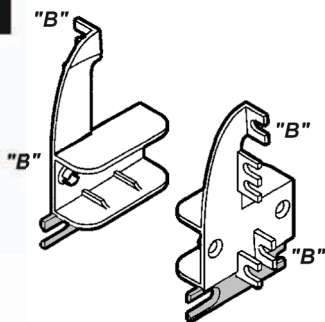

Corte el juego de soportes n.º 3 a lo largo de las líneas marcadas quitando las partes SOMBREADAS de los soportes. Corte y retire todas las lengüetas de montaje, SALVO las lengüetas "B". (Las lengüetas pueden identificarse por la letra estampada en cada lengüeta). Pase a las Instrucciones de instalación para TODOS LOS VEHÍCULOS en la página n.º 9.

NISSAN Frontier 1998-01

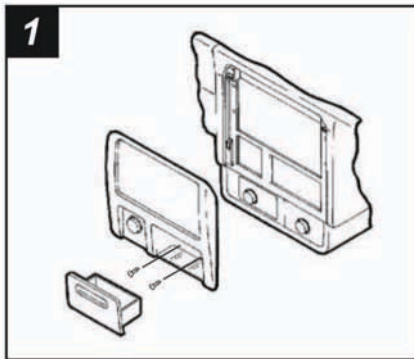

Desconecte el terminal negativo de la batería, a fin de evitar un cortocircuito accidental. Retire el cenicero y (2) tornillos Phillips expuestos en el hueco del cenicero. Desenganche el marco de terminación del radio y retírelo. Retire (4) tornillos Phillips que sujetan la unidad central de fábrica y desconecte el cableado.

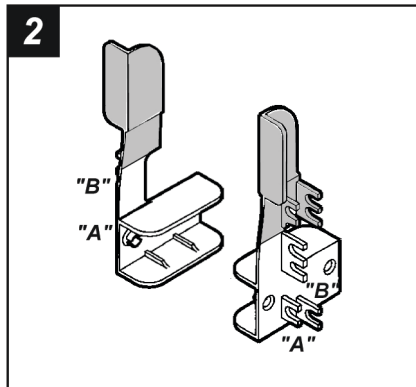

Corte el juego de soportes n.º 2 a lo largo de las líneas marcadas quitando las partes SOMBREADAS de los soportes. Corte y retire todas las lengüetas de montaje, SALVO las lengüetas "A" y "B". (Las lengüetas pueden identificarse por la letra estampada en cada lengüeta). Pase a las Instrucciones de instalación para TODOS LOS VEHÍCULOS en la página n.º 9.

NISSAN Frontier / Xterra 2002-04

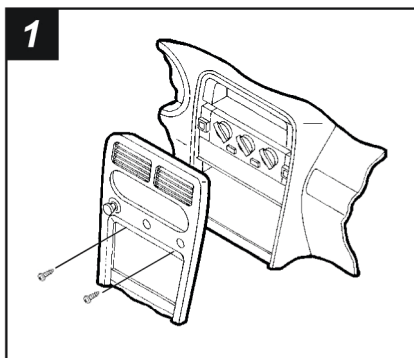

Desconecte el terminal negativo de la batería, a fin de evitar un cortocircuito accidental. Desenganche el marco de terminación de la palanca de velocidades y retírelo. Retire (2) tornillos Phillips expuestos en el hueco de la palanca de velocidades. Retire (2) tornillos Phillips que se encuentran debajo del grupo de controles de clima. Desenganche el marco de terminación del radio y retírelo. Retire (4) tornillos Phillips que sujetan la unidad central de fábrica y desconecte el cableado.

PRECAUCIÓN: NO HAGA FUNCIONAR LA LLAVE CUANDO RETIRE UN TABLERO CON INTERRUPTOR ON/OFF (ENCENDIDO/APAGADO) DEL AIRBAG DEL PASAJERO.

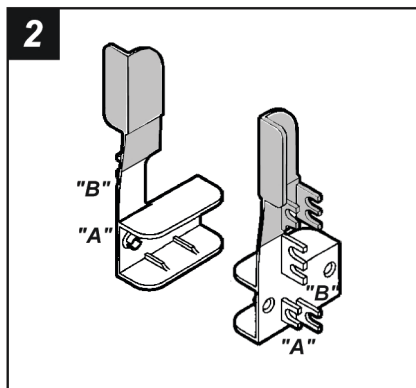

Corte el juego de soportes n.º 2 a lo largo de las líneas marcadas quitando las partes SOMBREADAS de los soportes. Corte y retire todas las lengüetas de montaje, SALVO las lengüetas "A" y "B". (Las lengüetas pueden identificarse por la letra estampada en cada lengüeta). Pase a las Instrucciones de instalación para TODOS LOS VEHÍCULOS en la página n.º 9.

NISSAN Maxima 1995-99

1

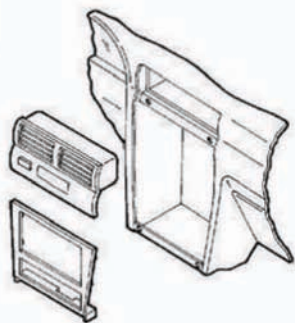

Desconecte el terminal negativo de la batería, a fin de evitar un cortocircuito accidental. Desenganche el marco de terminación de la palanca de velocidades y retire (2) tornillos expuestos. Retire (1) tornillo que se encuentra a la izquierda del cenicero y desenganche el conjunto del cenicero. Desenganche el conjunto de reloj/rejilla de ventilación y retírelo. Retire (4) tornillos de la parte superior del conjunto del soporte de montaje. Desconecte el cableado y retire el conjunto. Retire los tornillos que sujetan los soportes de montaje al conjunto y retire los soportes.

2

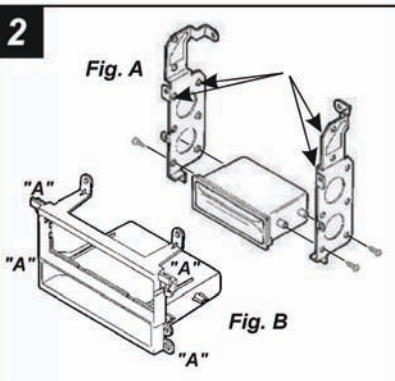

Utilizando un martillo, aplaste los orificios de los tornillos que sobresalgan en los soportes de montaje de fábrica. Monte el bolsillo de fábrica en los soportes con los tornillos que retiró previamente en el paso n.º 1 (Fig. A). Corte y retire todas las lengüetas de montaje del alojamiento del radio, SALVO las lengüetas "A" (Fig. B). Las lengüetas pueden identificarse por la letra estampada en cada lengüeta. Pase a las Instrucciones de instalación para TODOS LOS VEHÍCULOS en la página n.º 9.

NISSAN Maxima 2000-03

1

Ilustración no disponible

Desconecte el terminal negativo de la batería, a fin de evitar un cortocircuito accidental. Desenganche el conjunto de rejillas de ventilación/marco de terminación del radio y retírelo. (NOTA: Para los sistemas Bose, el conjunto de rejillas de ventilación se retirará sin el panel de terminación. Retire el inserto del cenicero y (1) tornillo Phillips expuesto. Desenganche el conjunto del marco de la palanca de velocidades/cenicero y retírelo. Retire (2) tornillos Phillips que se encuentran arriba de la unidad central de fábrica y (2) tornillos Phillips que se encuentran debajo del panel de control de clima. Retire el conjunto de unidad central/panel de control de clima y desconecte el cableado.

2

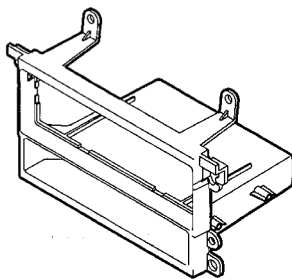

Cut and remove Corte y retire todas las lengüetas de montaje del alojamiento del radio. Pase a las Instrucciones de instalación para TODOS LOS VEHÍCULOS en la página n.º 9.

NISSAN Pathfinder 1996-00/Infinity QX4 1997-00

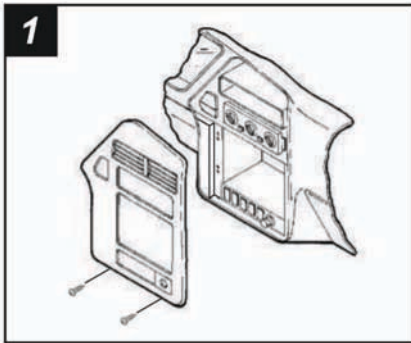

Desconecte el terminal negativo de la batería, a fin de evitar un cortocircuito accidental. Retire (2) tornillos de la base del marco de terminación del radio. Desenganche el borde inferior del marco de terminación del radio y desconecte a luz de aviso de peligro, el descongelador, el limpiaparabrisas y el cableado del encendedor. Retire el marco de terminación del radio. Retire (4) tornillos que sujetan la unidad central de fábrica y desconecte el cableado.

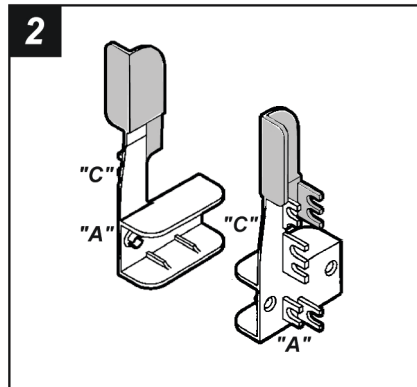

Corte el juego de soportes n.º 2 a lo largo de las líneas marcadas quitando las partes SOMBREADAS de los soportes. Corte y retire todas las lengüetas de montaje, SALVO las lengüetas "A" y "C". (Las lengüetas pueden identificarse por la letra estampada en cada lengüeta). Pase a las Instrucciones de instalación para TODOS LOS VEHÍCULOS en la página n.º 9.

NISSAN Pathfinder 2001-03



Desconecte el terminal negativo de la batería, a fin de evitar un cortocircuito accidental. Utilizando un destornillador, levante haciendo palanca sobre la parte superior del conjunto de rejillas de ventilación (con el reloj) y retírelo. Retire (2) tornillos Phillips de la parte superior del marco de terminación del radio y retírelo. Retire (4) tornillos Phillips que sujetan la unidad central de fábrica y desconecte el cableado.

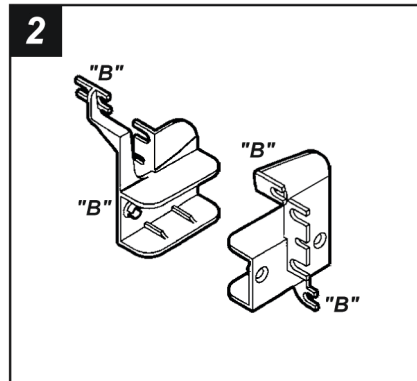

Corte y retire todas las lengüetas de montaje del juego de soportes n.º 1, SALVO las lengüetas "B". (Las lengüetas pueden identificarse por la letra estampada en cada lengüeta). Pase a las Instrucciones de instalación para TODOS LOS VEHÍCULOS en la página n.º 9.

NISSAN Quest 1996-98

1

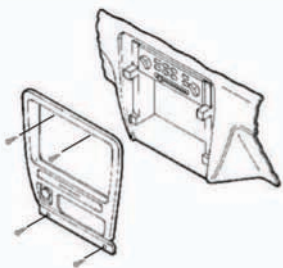

Desconecte el terminal negativo de la batería, a fin de evitar un cortocircuito accidental. Retire (4) tornillos de plástico de la base del compartimiento de almacenamiento. Suelte los (4) ganchos de anclaje (que sujetan los tornillos) y retire el compartimiento. Retire (2) tornillos Phillips de la base del marco de terminación del radio. Retire (2) tornillos Phillips que se encuentran arriba de la abertura del radio. Retire el cenicero. Jale hacia arriba y hacia afuera el marco de terminación del radio y retire el marco. Retire (4) tornillos Phillips que sujetan el alojamiento del radio de fábrica y retire el alojamiento. Desconecte el cableado. Retire (2) tornillos Phillips que sujetan el radio de fábrica al alojamiento y retire el radio.

2

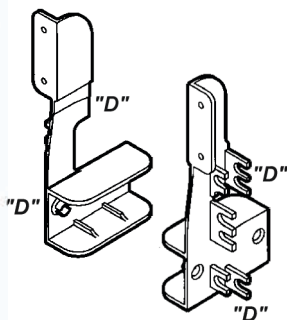

Corte y retire todas las lengüetas de montaje del juego de soportes n.º 2, SALVO las lengüetas "D". (Las lengüetas pueden identificarse por la letra estampada en cada lengüeta). Pase a las Instrucciones de instalación para TODOS LOS VEHÍCULOS en la página n.º 9.

NISSAN Quest 1993-95

1

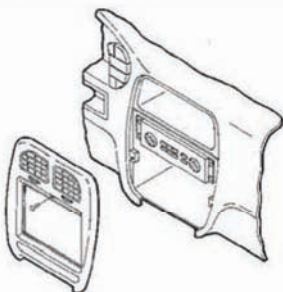

Desconecte el terminal negativo de la batería, a fin de evitar un cortocircuito accidental. Retire (1) tornillo que se encuentra arriba de los controles de clima. Desenganche el marco de terminación del radio y retírelo. Retire (4) tornillos que sujetan el alojamiento del radio de fábrica y retire el alojamiento. Desconecte el cableado. Retire (8) tornillos Phillips que sujetan el radio de fábrica al alojamiento del radio de fábrica y retire el radio.

2

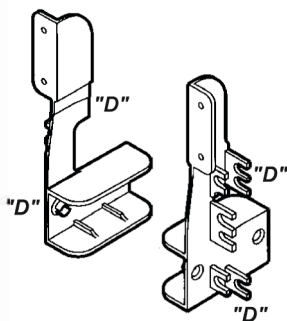

Corte y retire todas las lengüetas de montaje del juego de soportes n.º 2, SALVO las lengüetas "D". (Las lengüetas pueden identificarse por la letra estampada en cada lengüeta). Pase a las Instrucciones de instalación para TODOS LOS VEHÍCULOS en la página n.º 9.

NISSAN Sentra 1995-99

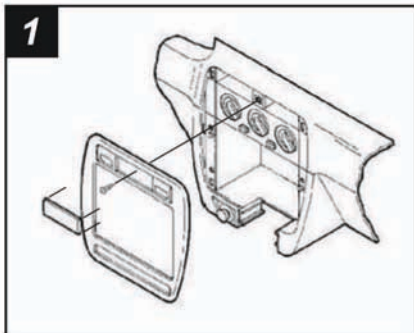

Desconecte el terminal negativo de la batería, a fin de evitar un cortocircuito accidental. Desenganche la placa falsa del centro del panel de interruptores (que se encuentra arriba de la abertura del radio). Desenganche el marco de terminación del radio y retírelo. Retire (4) tornillos Phillips que sujetan la unidad central de fábrica y desconecte el cableado. Retire (2) tornillos Phillips que sujetan el portavasos de fábrica y retírelo.

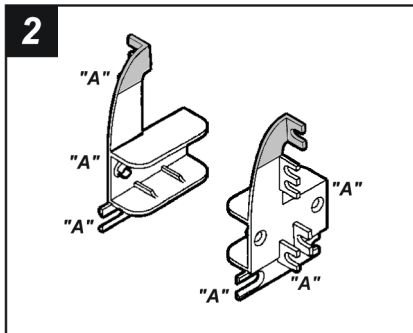

Corte el juego de soportes n.º 3 a lo largo de las líneas marcadas quitando las partes SOMBREADAS de los soportes. Corte y retire todas las lengüetas de montaje, SALVO las lengüetas "A". (Las lengüetas pueden identificarse por la letra estampada en cada lengüeta). Pase a las Instrucciones de instalación para TODOS LOS VEHÍCULOS en la página n.º 9.

NISSAN Xterra 2000-01

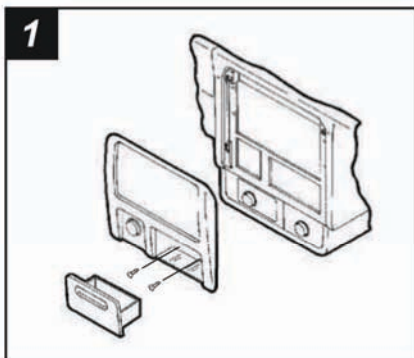

Desconecte el terminal negativo de la batería, a fin de evitar un cortocircuito accidental. Retire el cenicero y (2) tornillos Phillips expuestos en el hueco del cenicero. Desenganche el marco de terminación del radio y retírelo. Retire (4) tornillos Phillips que sujetan la unidad central de fábrica y desconecte el cableado.

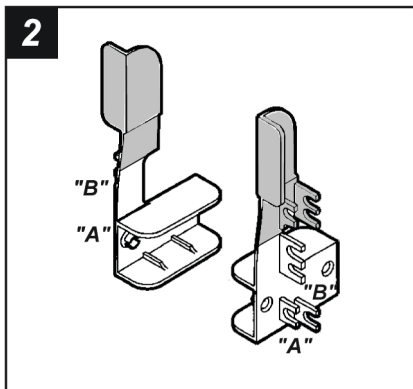

Corte el juego de soportes n.º 2 a lo largo de las líneas marcadas quitando las partes SOMBREADAS de los soportes. Corte y retire todas las lengüetas de montaje, SALVO las lengüetas "A" y "B". (Las lengüetas pueden identificarse por la letra estampada en cada lengüeta). Pase a las Instrucciones de instalación para TODOS LOS VEHÍCULOS en la página n.º 9.

1

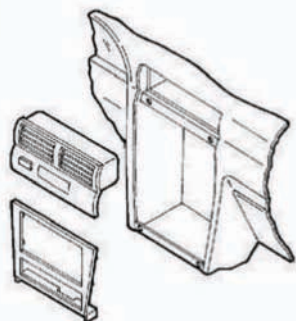

Desconecte el terminal negativo de la batería, a fin de evitar un cortocircuito accidental. Desenganche el marco de terminación de la palanca de velocidades y retire (2) tornillos expuestos. Retire (1) tornillo que se encuentra a la izquierda del cenicero y desenganche el conjunto del cenicero. Desenganche el conjunto de reloj/rejilla de ventilación y retírelo. Retire (4) tornillos de la parte superior del conjunto del soporte de montaje. Desconecte el cableado y retire el conjunto. Retire los tornillos que sujetan los soportes de montaje al conjunto y retire los soportes.

2

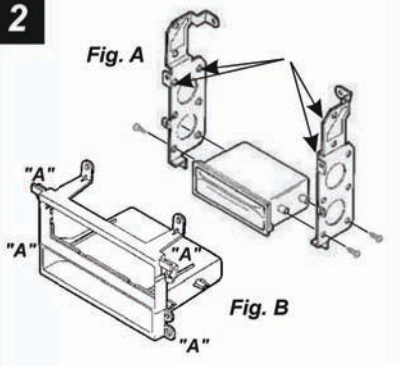

Utilizando un martillo, aplaste los orificios de los tornillos que sobresalgan en los soportes de montaje de fábrica. Monte el bolsillo de fábrica en los soportes con los tornillos que retiró previamente en el paso n.º 1 (Fig. A). Corte y retire todas las lengüetas de montaje del alojamiento del radio, SALVO las lengüetas "A" (Fig. B). Las lengüetas pueden identificarse por la letra estampada en cada lengüeta. Pase a las Instrucciones de instalación para TODOS LOS VEHÍCULOS en la página n.º 9.

TODOS LOS VEHÍCULOS

3

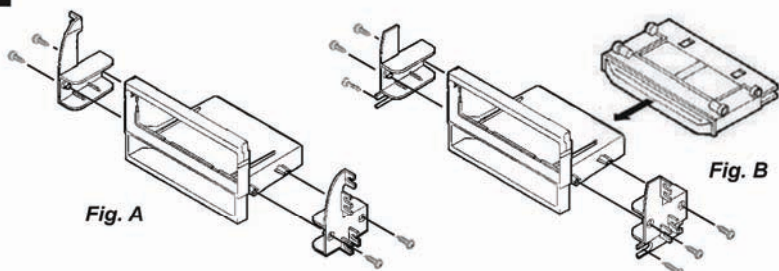

240SX, I-30, MAXIMA: Continúe con el paso n.º 4.

ALTIMA, FRONTIER, PATHFINDER, QUEST, VILLAGER, XTERRA: Corte y retire las lengüetas de montaje del alojamiento del radio y monte los soportes convertidos en el alojamiento con (4) tornillos Phillips de cabeza plana n.º 8 x Ω en suministrados (Fig. A).

200SX, SENTRA: Corte y retire las lengüetas de montaje del alojamiento del radio. Monte uno de los soportes convertidos en el alojamiento con (2) tornillos Phillips de cabeza plana n.º 8 x 1/2 in suministrados y monte un lado del portavasos en el soporte con (1) tornillo de fábrica y (1) pasador de ubicación. Monte el otro soporte en el alojamiento con (2) tornillos Phillips de cabeza plana n.º 8 x 1/2 in suministrados y monte el otro lado del portavasos con (1) tornillo de fábrica y (1) pasador de ubicación (Fig. B).

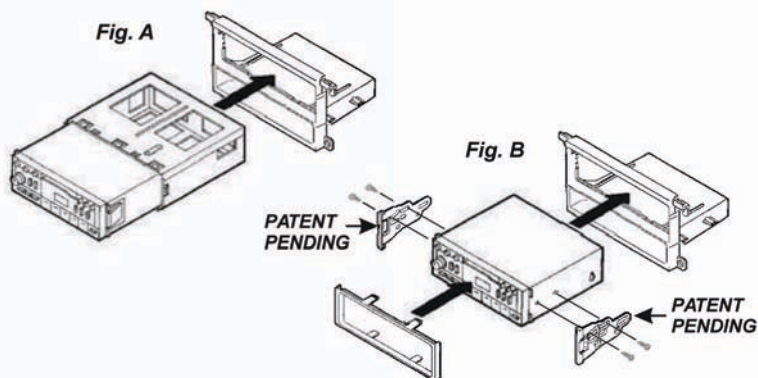

UNIDADES CENTRALES DIN: Deslice la caja DIN en el kit y sujétela doblando las lengüetas de cierre de metal hacia abajo. Deslice la unidad central de posventa en la caja hasta que esté sujeta (vea la Fig. A).

UNIDADES CENTRALES ISO: Sujete los soportes ISO en los costados de la unidad central de posventa con los tornillos suministrados con la unidad. Deslice el conjunto de la unidad central en el alojamiento del radio hasta enganchar los ganchos laterales y coloque el anillo de terminación ISO sobre la unidad central montada (vea la Fig. B).

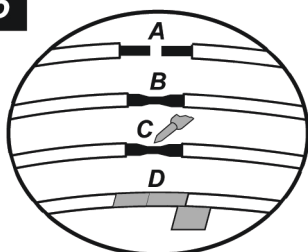

- A) Pele $\frac{1}{2}$ in de los extremos de los cables.**
B) Tuerza los extremos juntos.
C) Suelde.
D) Encinte.

Ubique el arnés del cableado de fábrica en el tablero. Metra recomienda usar el adaptador de acoplamiento adecuado y realizar las conexiones como se muestra. (Aísle y encinte individualmente los extremos de cualquier cable que no esté en uso, a fin de evitar un cortocircuito eléctrico).

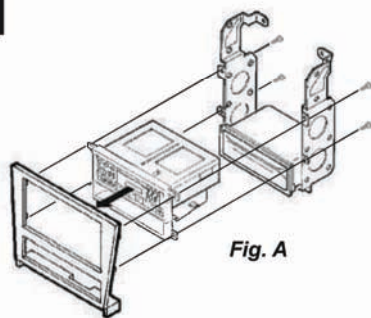

Vuelva a conectar el terminal de la batería y pruebe la unidad para verificar que funcione correctamente.
MAXIMA 1995-99, I-30: Monte el conjunto de unidad central/kit en el marco de terminación y en el conjunto del soporte de fábrica con los tornillos de fábrica y móntelo en el subtablero con los tornillos de fábrica (Fig. A).

MAXIMA 2000-02: Monte el conjunto de unidad central/kit en el conjunto del soporte de fábrica con (4) tornillos Phillips de cabeza plana suministrados y móntelo en el subtablero con los tornillos de fábrica.

240SX: Monte el conjunto de unidad central/kit en el marco de terminación (utilizando las lengüetas "B") con los tornillos de fábrica y, luego, en el subtablero (utilizando las lengüetas "C") con los tornillos de fábrica.

200SX, ALTIMA, FRONTIER, PATHFINDER, QUEST, SENTRA, VILLAGER, XTERRA:

Monte el conjunto de unidad central/kit en el subtablero con los tornillos de fábrica.

